

SVÄNGDÖRRSGÅNGJÄRN/SVINGDØRHENGSEL/ HEILURIOVENSARANA/ SVINGDØRSHÆNGSEL/

Dragkraft/gångjärn	Trekraft/hengsel	Trækraft/hængsel	Vetovoima/sarana
3"/75 mm 3 kg	3"/75 mm 3 kg	3"/75 mm 3 kg	3"/75 mm 3 kg
4"/100 mm 4 kg	4"/100 mm 4 kg	4"/100 mm 4 kg	4"/100 mm 4 kg
5"/125 mm 5 kg	5"/125 mm 5 kg	5"/125 mm 5 kg	5"/125 mm 5 kg
6"/150 mm 7,5 kg	6"/150 mm 7,5 kg	6"/150 mm 7,5 kg	6"/150 mm 7,5 kg

SE Monterar upp dörren med svänggångjärnen.

Montera minst två gångjärn i övre delen, som bär dörrens tyngd. Gångjärnen kan ha en liten förspänning. Stäng dörren. Sätt pinnen i ett av hålen och vrid, ta bort stoppluggen och fortsätt att vrida medsols tills du fått lagom spänning.

Sätt dit stoppluggen igen. Kom ihåg att fjädern spänns till ytterligare när du öppnar dörren. Om du spänner för mycket kan fjädern hoppa av när du öppnar dörren.

FE Asennusohje

Asenna vähintään kaksi saranaa ylempään osaan joka kannattaa oven painoa. Saranassa voi olla jännitteitä Sulje ovi. Aseta tappi yhteen rei'istä ja käänä, poista stoppari ja jatka kääntämällä myötäpäivään kunnes vastusta on tarpeeksi. Aseta stoppari takaisin. Muista, että jousi kiristyy lisää kun avaat oven. Jos kiristät jousen liian tiukalle, se voi pudota kun avaat oven.

NO Monter døren med svingdørhengslene.

Monter minst to hengsler i den øvre delen, det er denne som bærer tyngden. Hengslene kan gjerne ha en liten forstramning. Lukk døren. Sett pinnen i ett av hullene og vrid, fjern stoppluggen og fortsett å vri medsols til du har fått en passe stramning. Sett stoppluggen på plass igjen. Husk at fjæren strammes ytterligere når du åpner døren. Dersom du strammer fjæren for mye, kan fjæren hoppe av når du åpner døren.

DK Monter svingdørshængslet på døren.

Monter mindst to hængsler på den øverste del, som bærer dørens vægt. Hængslet kan allerede være spændt en anelse. Luk døren. Sæt pinden i et af hullerne og drej, fjern stop-pluggen og fortsæt med at dreje med uret, til du får den ønskede spænding. Sæt stop-pluggen i igen. Vær opmærksom på, at fjederen spændes yderligere til, når du åbner døren. Hvis du spænder fjederen for meget, kan den hoppe af, når du åbner døren.

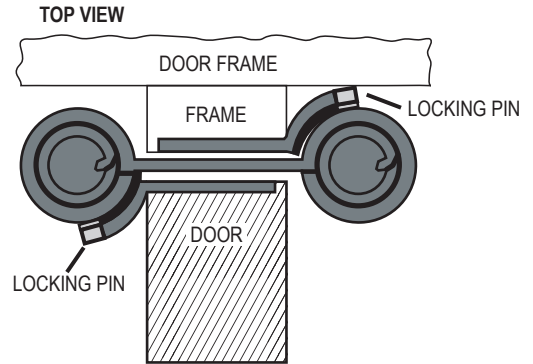

LOCKING PIN

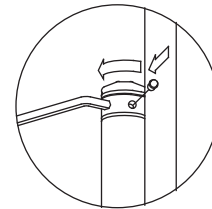

ADJUST THE SPEED OF OPENING AND CLOSING DOORS THROUGH BOLTS.

INSTALL HINGES WITH TENSION ADJUSTMENT UP ON THIS SIDE.

